

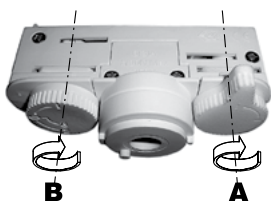

Apparecchio adatto al montaggio su superfici normalmente infiammabili
Luminaire suitable for mounting on normally flammable surfaces
Appareil indiqué pour le montage sur des surfaces normalement inflammables
Leuchte geeignet zur Montage in normal entflammbaren Flächen
Aparato apto por el montaje sobre superficies normalmente inflamables
Apparaat geschikt voor de montage op normaal brandbare oppervlakken
Aparêlo apto para a montagem em superfícies normalmente inflamáveis
Urządzenie nadające się do montażu na powierzchniach normalnie nie palnych

ARTICOLO ITEM ARTICLE ARTIKEL ARTICULO ARTIKEL ARTIGO ARTYKUŁ	TENSIONE VOLTAGE TENSION SPANNUNG TENSION SPANNING TENSÃO NAPIĘCIE	TIPO E POTENZA DI LAMPADA TYPE AND POWER OF BULB TYPE ET PUISSANCE DEL'AMPOULE TYP UND LAMPENSTÄRKE TIPO E POTENCIA DE LA LAMPARA LAMPATYPE EN VERMOGEN TIPO E POTÊNCIA DE LÂMPADA RODZAJ I MOC LAMPY
453-06	230/240 V	LED 15 W 1200 Lumen
453-16	230/240 V	LED 20 W 1600 Lumen
453-26	230/240 V	LED 30 W 2400 Lumen
453-05	230/240 V	LED 15 W 1200 Lumen
453-15	230/240 V	LED 20 W 1600 Lumen
453-25	230/240 V	LED 30 W 2400 Lumen

453-06
453-16
453-26



①

453-05
453-15
453-25

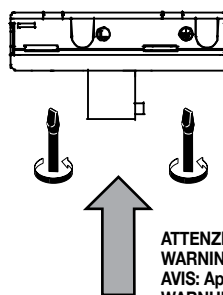

ATTENZIONE: Tenere premuto l'adattatore e ruotare i due selettori
WARNING: Press on the adapter, and turn the two fixing screws.
AVIS: Appuyer sur l'adaptateur, et tourner les deux sélecteurs.
WARNUNG: Druecken Sie auf den Adapter, und drehen Sie die Schrauben.
ADVERTENCIA: Pulse en el adaptador, y gire los dos tornillos de fijación.
WAARSCHUWING: Druk op de adapter, en draai de twee schroeven.
AVISO: Imprensa no adaptador e ligue os dois parafusos de fixação.
UWAGA: Naciśnij na kartę, a z kolei dwie śruby mocujące.

②

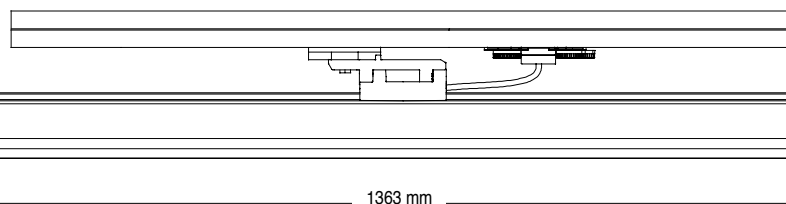
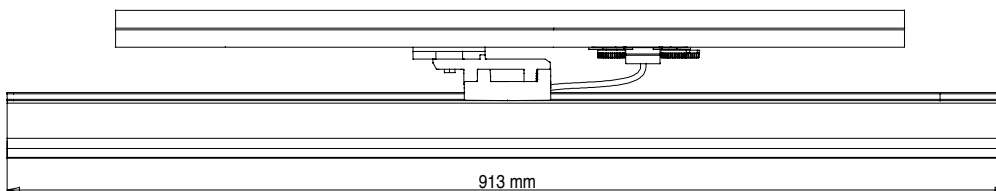
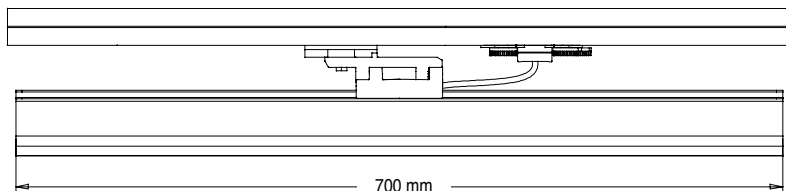

I**MANUTENZIONE**

Interventi sull'impianto elettrico sono consentiti solo a personale qualificato legalmente riconosciuto.

Conservare questo foglio d'istruzioni.

Installare/utilizzare il prodotto in modo diverso da quanto prescritto comporta la perdita delle caratteristiche tecniche/meccaniche, di conseguenza il decadimento della garanzia.

F**ENTRETIEN**

Toute intervention sur l'installation électrique est consentie seulement à des électriciens qualifiés.

Conservet ce feuillet d'instructions.

Installer/utiliser le produit d'une façon différente de ce qui est indiqué implique la perte des caractéristiques techniques/mécaniques et par conséquent l'annulation de la garantie.

E**MANTENIMIENTO**

Está permitido intervenir sobre la instalación eléctrica solamente a personal competente legalmente reconocido.

Guardar esta hoja de instrucciones.

Instalar/usar el producto que no sea como prescrito implica la pérdida de las características técnicas/meccánicas, por tanto se invalida la garantía.

P**MANUTENÇÃO**

Todas as ligações eléctricas devem ser efectuadas apenas por pessoas qualificadas e legalmente reconhecidas.

Conservar esta ficha de instruções.

Instalar/utilizar o produto de forma diferente, como prescrito envolve a perda de características técnicas/meccánicas, consequentemente invalidam a garantia.

UK**MAINTENANCE**

All fittings must be connected by a qualified electrician.

Keep this instruction sheet.

Installing / using the product other than required involves the loss of technical / mechanical features, consequently cancelling the warranty.

D**WARTUNG**

Eingriffe in die Elektroanlage ist nur rechtlich qualifiziertem Fachpersonal erlaubt.

Anleitung aufheben.

Installieren/Benutzen Sie das Produkt anders als verschrieben beinhaltet den Verlust von technischen/mechanischen Eigenschaften, damit die Garantie erlischt.

NL**ONDERHOUD**

Het is alleen aan wettelijk erkend, gekwalificeerd personeel toegestaan aan de elektrische installatie te werken.

Dit instructieblad bewaren.

Installeer/gebruik het product op andere wijze dan voorgeschreven, betreft het verlies van technische/mechanische eigenschappen, dan vervalt de garantie.

PL**KONSERWACJA**

Interwencje na instalacji elektrycznej są dozwolone tylko dla autoryzowanego wykwalifikowanego personelu.

Przechowywać niniejszą instrukcję użytkowania. Zainstalować/używać produktu, inne niż przepisywany wiąże się z utratą właściwości techniczne/mechaniczne, aw konsekwencji utratę gwarancji.

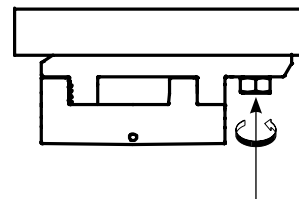
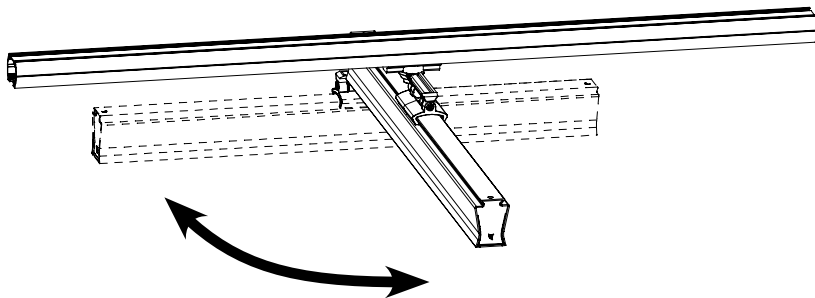

BLOCCO DI ROTAZIONE PER ADATTATORE MECCANICO - ROTATION BLOCK FOR MECHANICAL ADAPTER - BLOC DE ROTATION POUR ADAPTATEUR MECHANIQUE - ROTATIONSBLOCKIERUNG FÜR MECHANISCHEN ADAPTER - BLOQUEO DE ROTACIÓN POR ADAPTADOR MECÁNICO - ROTATIEBLOKKERING VOOR BEVESTIGING OP MECHANISCHE ADAPTER - BLOCO DE ROTAÇÃO POR ADAPTADOR MECÂNICO - BLOKADA OBROTÓW DO ADAPTERA MECHANICZNEGO

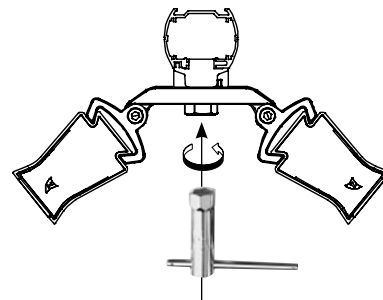
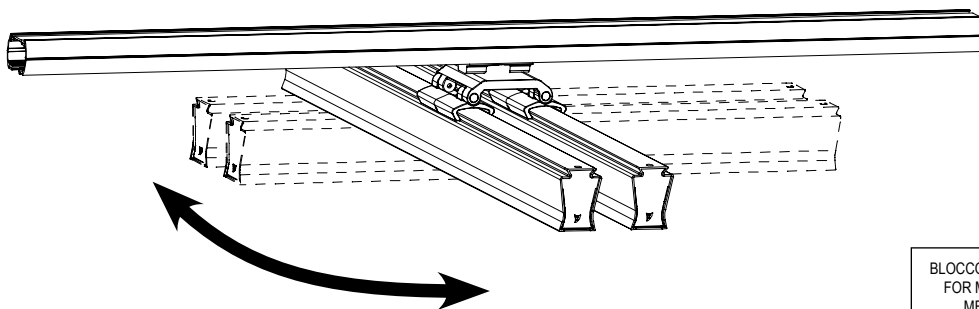

BLOCCO DI ROTAZIONE PER ADATTATORE MECCANICO - ROTATION BLOCK FOR MECHANICAL ADAPTER - BLOC DE ROTATION POUR ADAPTATEUR MECHANIQUE - ROTATIONSBLOCKIERUNG FÜR MECHANISCHEN ADAPTER - BLOQUEO DE ROTACIÓN POR ADAPTADOR MECÁNICO - ROTATIEBLOKKERING VOOR BEVESTIGING OP MECHANISCHE ADAPTER - BLOCO DE ROTAÇÃO POR ADAPTADOR MECÂNICO - BLOKADA OBROTÓW DO ADAPTERA MECHANICZNEGO

Blocco di rotazione
Rotation block
Bloc de rotation
Rotationsblockierung
Bloqueo de rotación
Rotatieblokkering
Bloco de rotação
Blokada obrotów

